

MODULÄR BORRKUGGVÄXEL HYDRAULISK DGB1000***

KÄRNBORRNING UPP TILL Ø 1 000 MM



Teknisk data

MODULÄR BORRKUGGVÄXEL	
Effekt	20 kW / 25 kW
Borrdiameterintervall med DRA500***	150–500 mm
Borrdiameterintervall med BC-2	150–1 000 mm

KONSTRUKTION	
2-stegs kuggväxel	
Särskild stor håfläns	
ModulDrill snabbkopplingsystem	

MÅTT OCH VIKT	
Längd	338 mm
Bredd	213 mm
Höjd	226 mm
Vikt	15,7 kg



Verktögsfäste optimerat för borring av stora hål

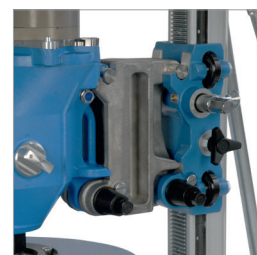

ModulDrill snabbkopplings-system – snabb, enkel och säker fastsättning

- Snabb och enkel borring av stora och djupa hål
- Extremt hög prestanda – även i kraftigt armerad betong
- Modulär användning med standard hydraulmotorer såväl som högfrekventa elmotorer
- 8 steg för optimal hastighet – två steg vid borrkuggväxeln och fyra steg via enheten
- Optimerat verktögsfäste för stora diametrar och högt vridmoment
- Lätt att använda



Håldiameter upp till 1 000 mm med ModulDrill distansplattor

SYSTEMREKOMMENDATION

Hydrauliskt kärnborrningsystem från Ø 150 mm till Ø 500 mm

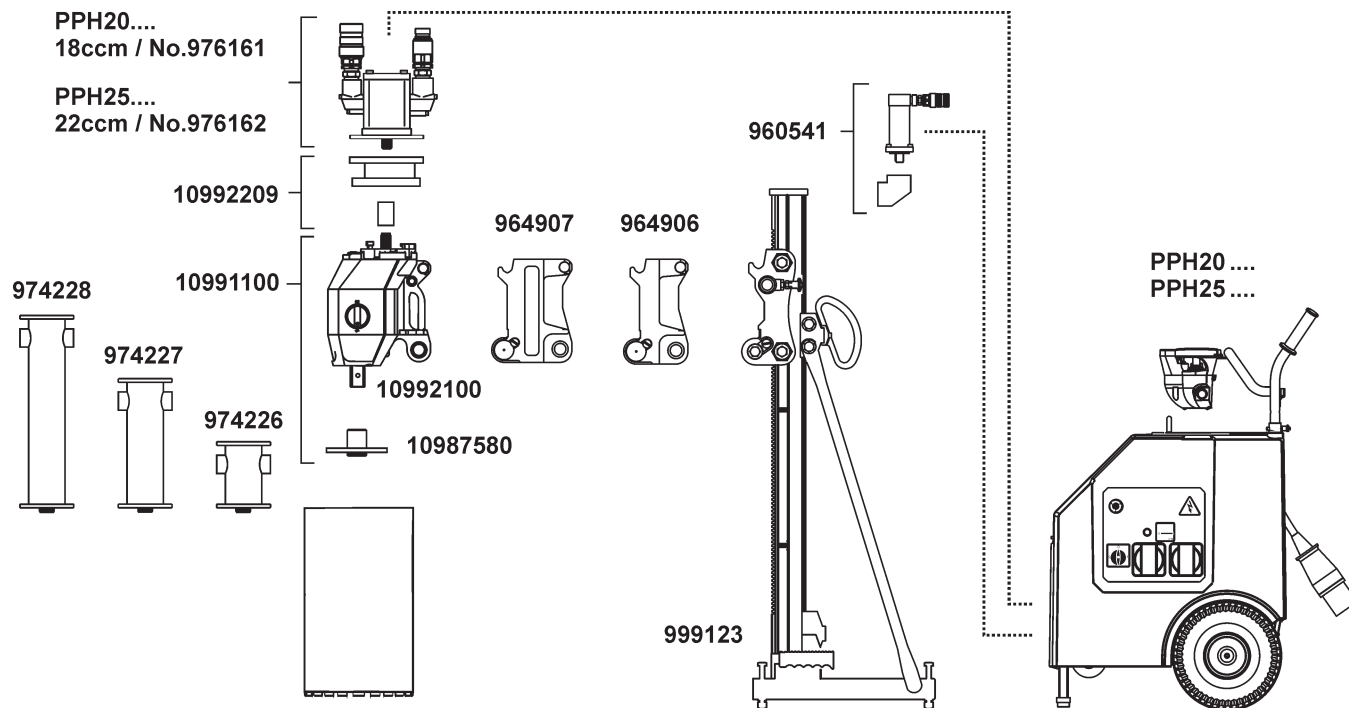

Hydrauliskt kärnborrningsystem från Ø 150 mm till Ø 1 000 mm

